



UTVA 75E

Avion za naprednu obuku



Konstrukcija aviona za amatersko letenje Utva 75 E predstavlja primer jednostavnosti, bezbednosti, pouzdanosti, ekonomičnosti, jednostavne upotrebe i održavanja. Zahvaljujući odličnim manevarskim sposobnostima i mogućnosti sletanja na kratke i nepripremljene površine i maloj potrošnji goriva avion Utva 75 E je izuzetno pogodan za osnovnu obuku pilota, obuku iz pravila vizuelnog letenja (VFR), pravila instrumentalnog letenja (IFR), kao i za obuku pilota iz noćnog letenja, osnovnu aerobatiku i vučenje jedrilica i transparenata.

Stajni trap se ne uvlači, ima nosnu nogu i oleo-pneumatske amortizere. Instruktor i pilot-učenik sede jedan pored drugog u zatvorenoj, zagrejanj i provetrenoj kabini.

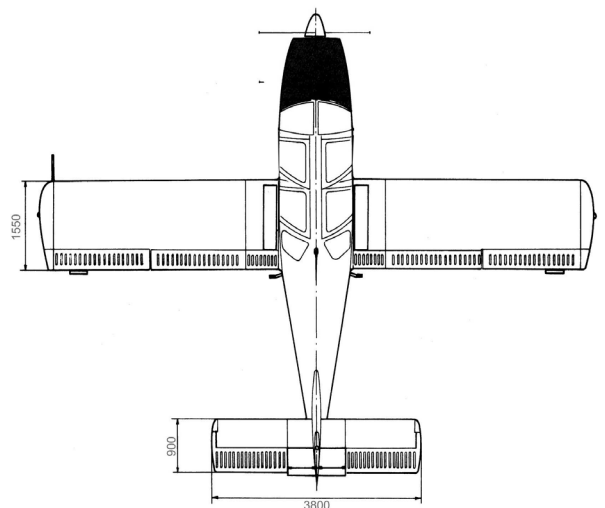

Tehničke karakteristike:

- Nosivost: 2+2 lica
 - Dužina: 7,11 m
 - Razmah krila: 9,73 m
 - Visina: 3,15 m
 - Masa praznog aviona: 785 kg
 - Koristan teret: 40 kg
- Pogonska grupa:
- 1 x Lycoming IO-540 L1B5D
 - motor sa 4 cilindra, 300 KS
- Performanse:
- Maksimalna brzina: 267 km/h
 - Brzina krstarenja: 205 km/h
 - Dolet: 800 km

